



**LE RÉSEAU DE CRÉATION  
ET D'ACCOMPAGNEMENT PÉDAGOGIQUES**

**Ce document a été mis en ligne par le Canopé de l'académie de Clermont- Ferrand  
pour la Base Nationale des Sujets d'Examens de l'enseignement professionnel.**

Ce fichier numérique ne peut être reproduit, représenté, adapté ou traduit sans autorisation.

# MENTION COMPLÉMENTAIRE SOUDAGE

ÉPREUVE E1 - ANALYSE DU TRAVAIL ET TECHNOLOGIE

## DOSSIER TECHNIQUE

Ce dossier comporte 6 pages numérotées de page DT00 à page DT05

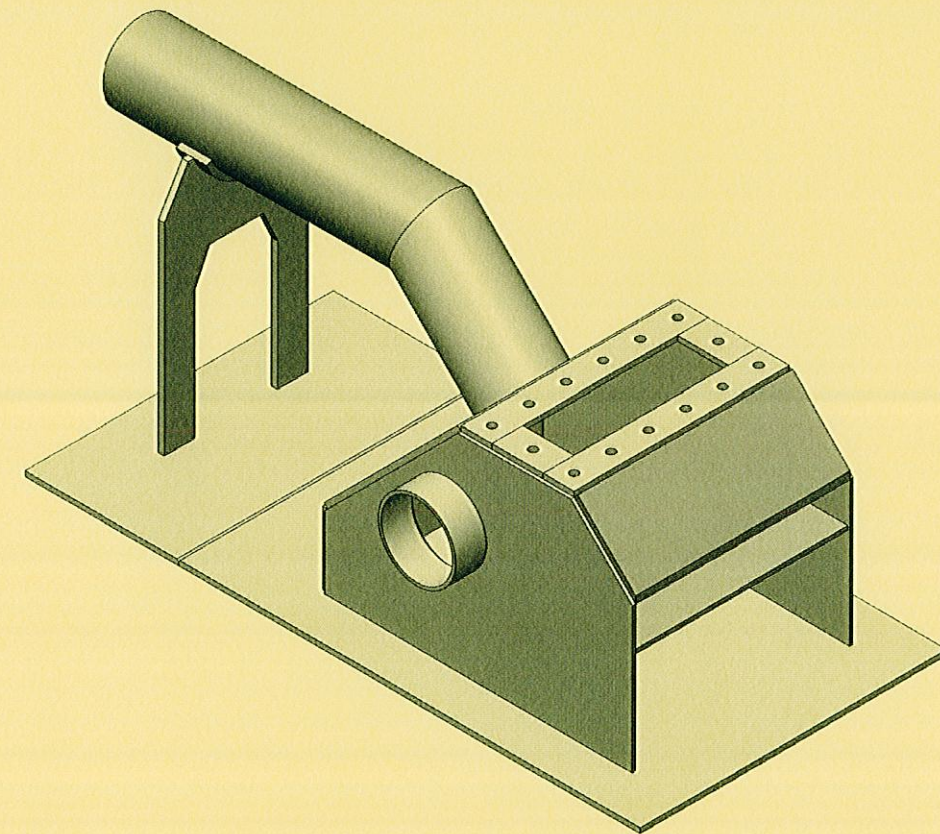

Mention complémentaire SOUDAGE	Session 2014	DOSSIER TECHNIQUE
E1 – Analyse du travail et technologie	Durée : 3h	Coefficient : 2
		<b>DT 00</b>

# Mise en situation

## DÉPOUSSIÈREUR À PARTICULES HAUTE PRESSION

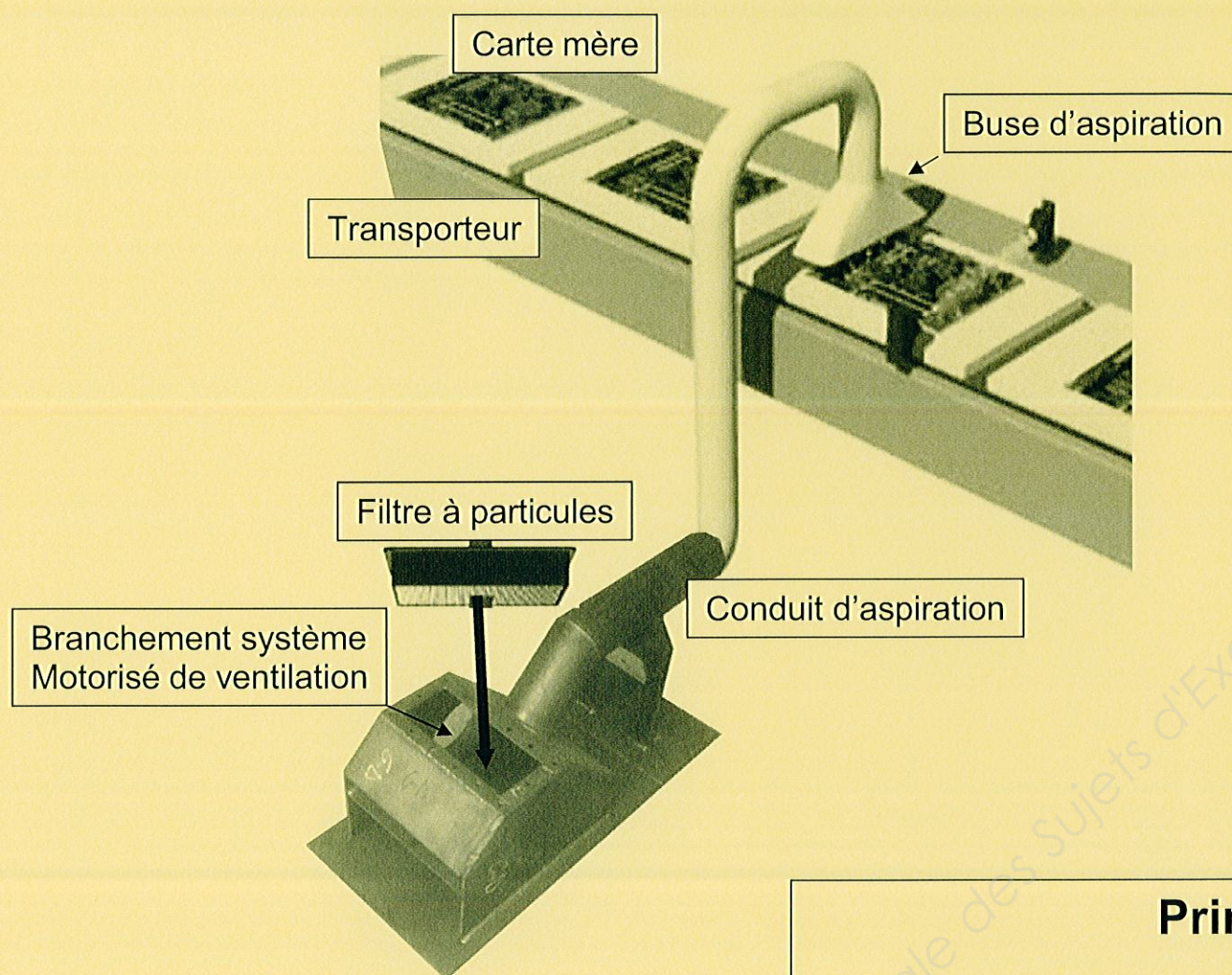

Partie étudiée : **boîte de récupération**

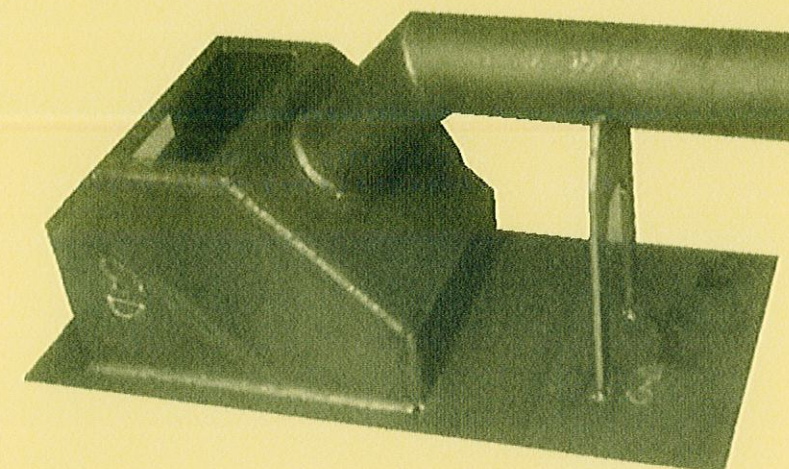

### Principe de fonctionnement :

- Collecte des particules métalliques ou de résine produites pendant le mouvement et le frottement générés lors de la fabrication des cartes mère pour ordinateur.
- Aspiration des particules attirées par l'électricité statique sur les produits.
- Aspiration lors de la vérification des produits fabriqués avant montage

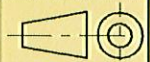
Ech .	Mention Complémentaire Soudage	DT 01
 <b>A3</b>	Mise en situation <b>Boîte de récupération</b>	
Session 2014		<b>rep 50-EB10</b>

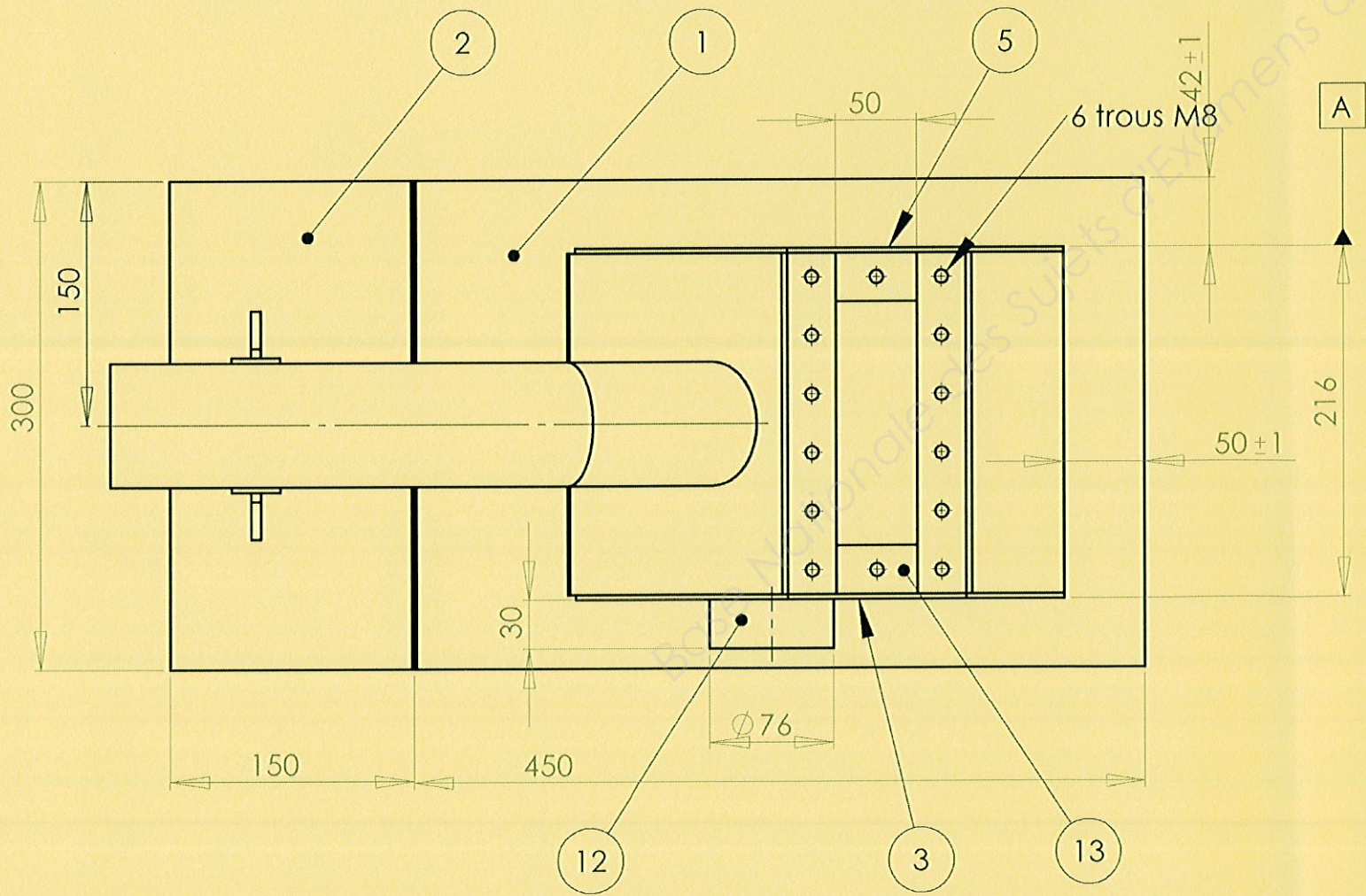
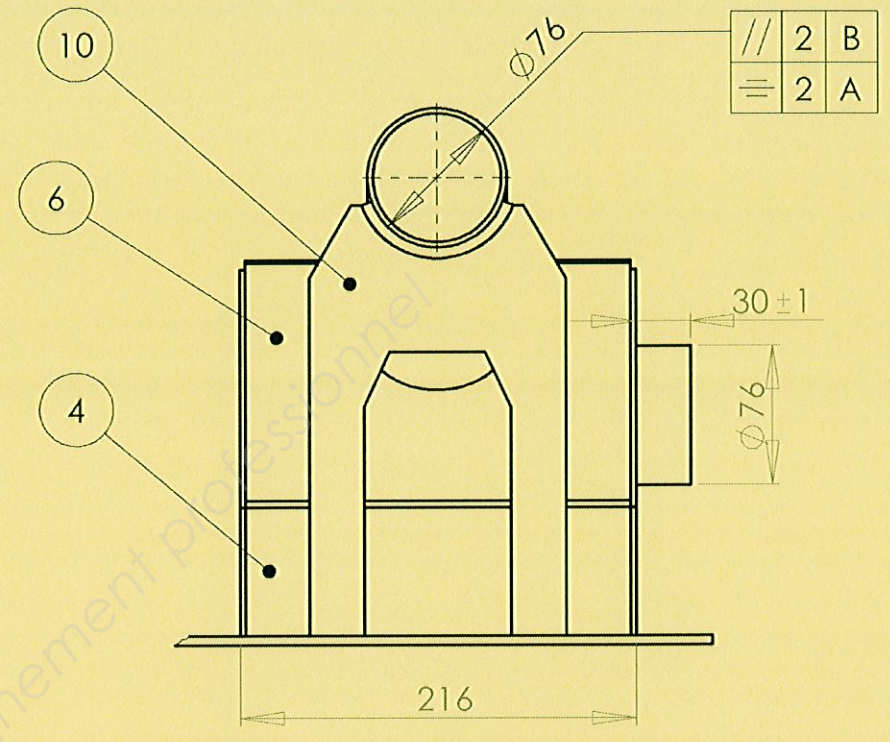
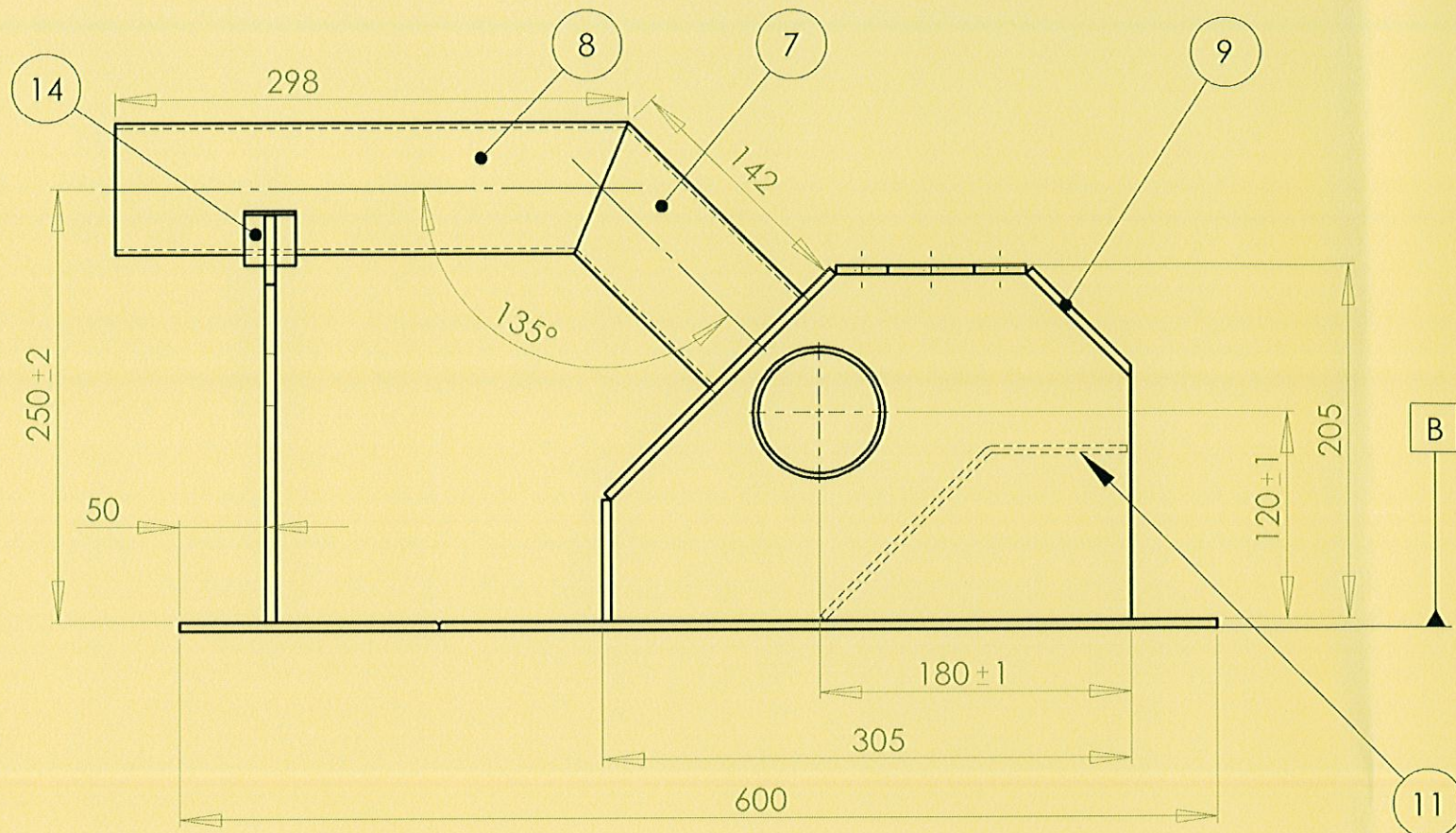

14	1	Berceau plat	S235
13	1	Bride rectangulaire plat 30x5	S235
12	1	Tube de raccord $\phi$ 76 ep.3	S235
11	1	Plaque de renvoi ep.5	S235
10	1	Support de tube ep.5	S235
9	1	Plaque arrière haute ep.5	S235
8	1	Tube horizontal $\phi$ 76	S235
7	1	Tube incliné $\phi$ 76	S235
6	1	Plaque réceptrice tube 7 ep.5	S235
5	1	Flanc ep.5	S235
4	1	plaque avant en bas ep.5	S235
3	1	Flanc percé ep.5	S235
2	1	Plaque de base 300x150 ep.5	S235
1	1	Plaque de base 300x450 ep. 5	S235
Rep.	QTE	DESIGNATION	MATIERE

<b>Ech . 1:4</b>	<b>Mention Complémentaire Soudage</b>	<b>DT 02</b>
<b>A3</b>	<b>Plan d'ensemble</b>	
<b>Session 2014</b>	<b>Boite de récupération</b>	<b>rep 11-EB10</b>

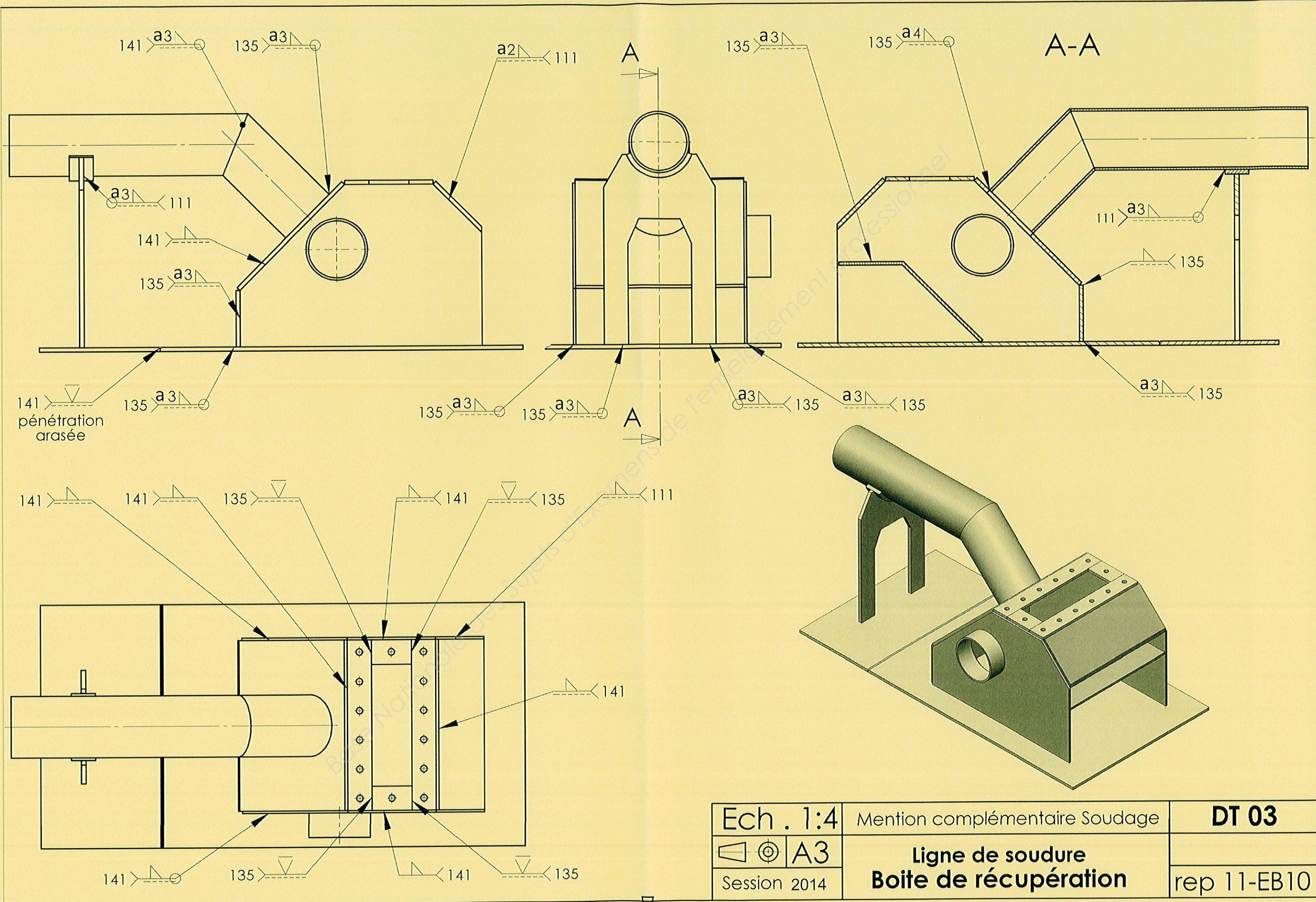

Ech . 1:4	Mention complémentaire Soudage	<b>DT 03</b>
 A3 Session 2014	<b>Ligne de soudure</b> <b>Boîte de récupération</b>	rep 11-EB10

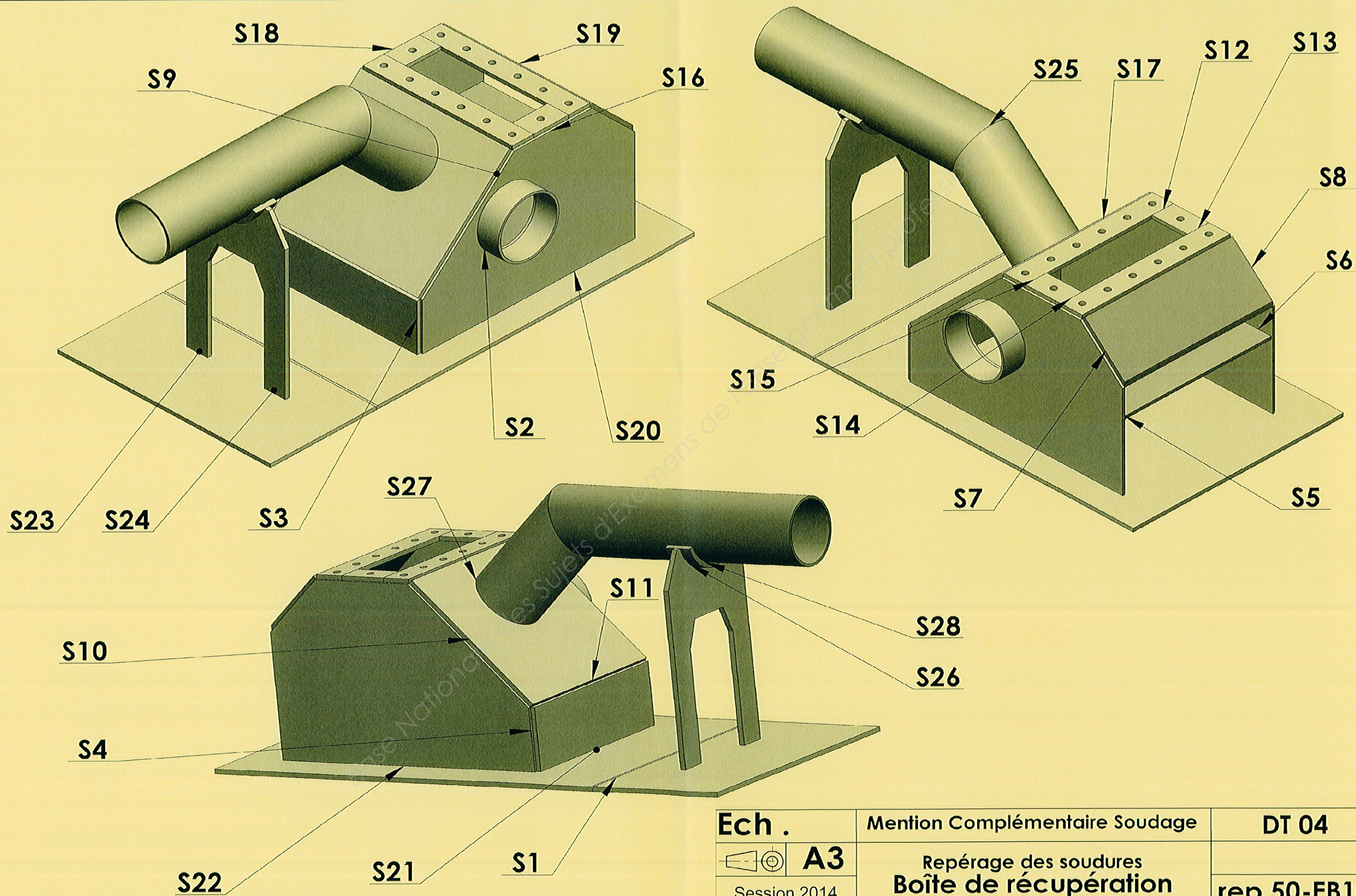

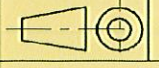
Ech .	Mention Complémentaire Soudage	DT 04
 A3	Repérage des soudures Boîte de récupération	
Session 2014		rep 50-EB10

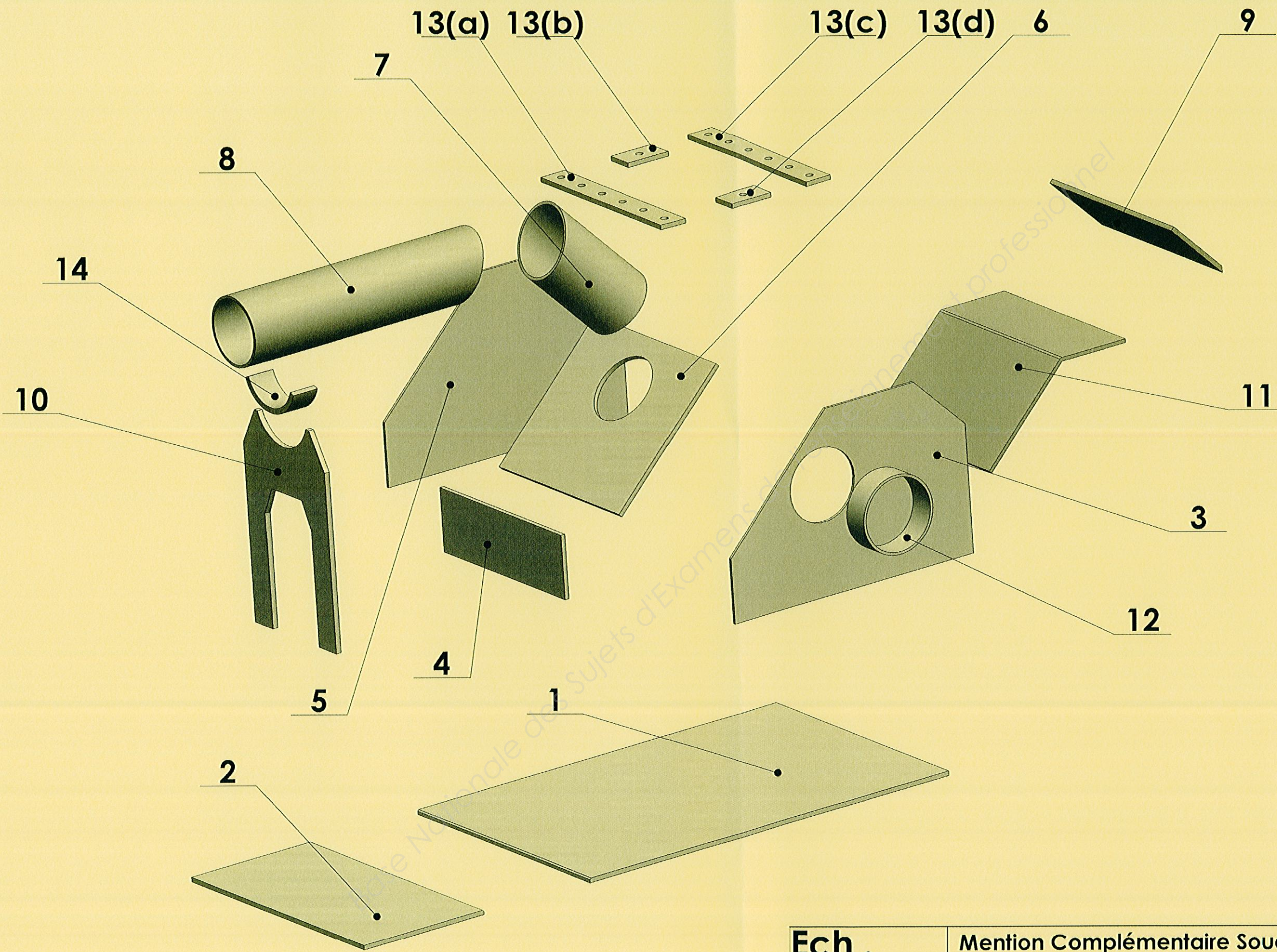

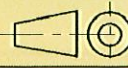
Ech .	Mention Complémentaire Soudage	DT 05
 A3	Vue éclaté	
Session 2014	Boîte de récupération	rep 50-EB10